

RÉALISATION D'UNE SÉQUENCE VIDÉO

I) Branchements du caméscope :

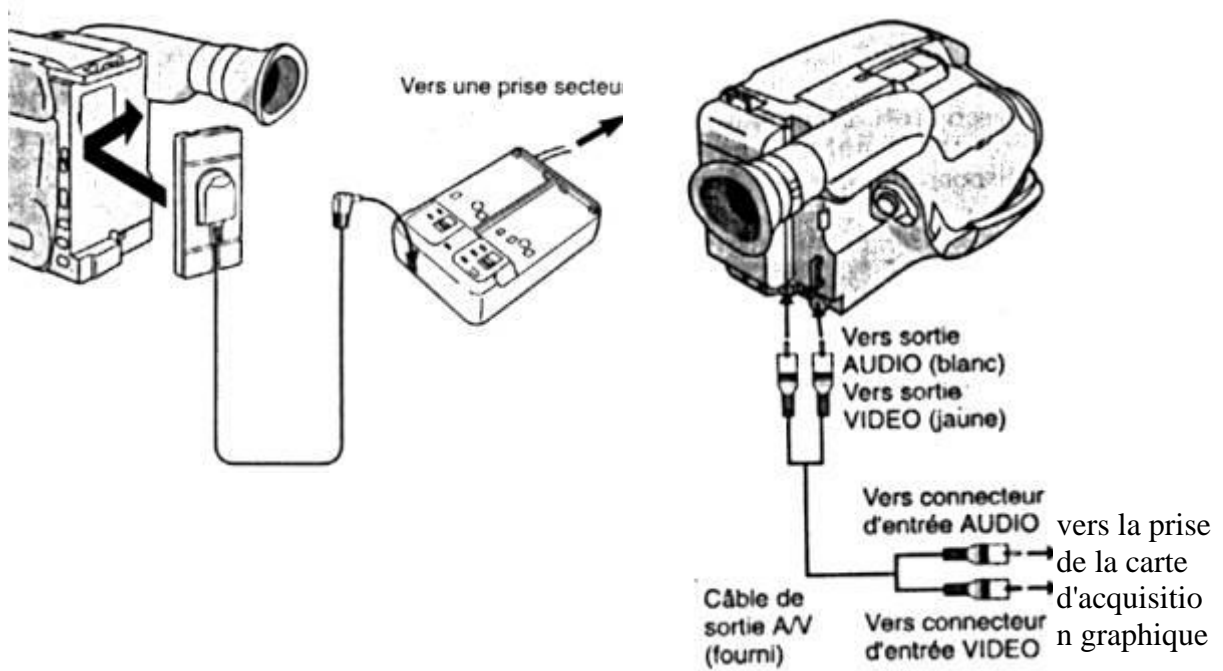

II) Réglages du caméscope :

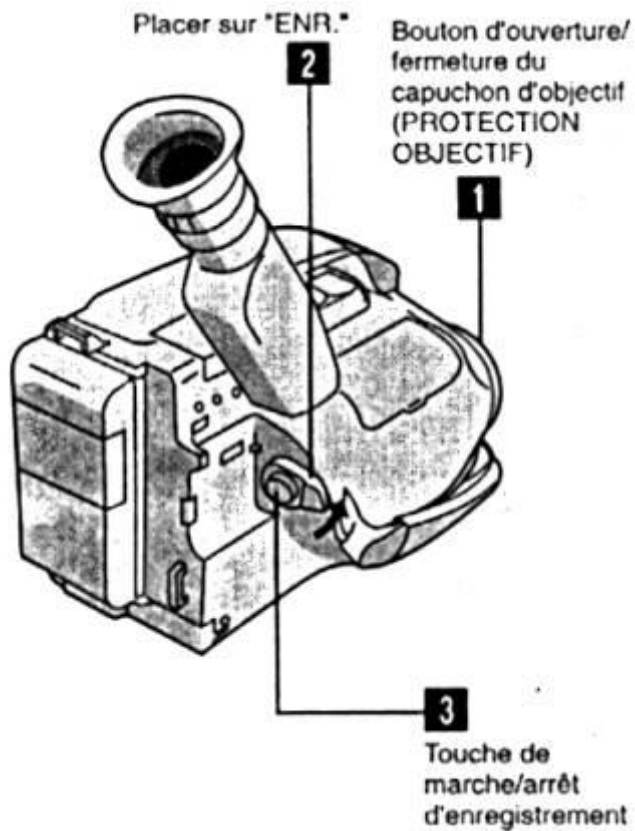

Remarque : il est souvent nécessaire de ré enclencher la touche 3 (Marche/arrêt) après un arrêt momentané de la prise de vue (au bout de 5 min environ).

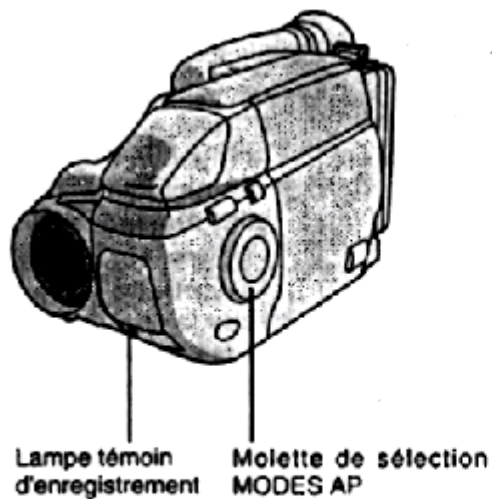

Figure 1

Marque sur la molette	Indication dans le viseur	Mode
DEBLOC.	Pas d'indication	Mode automatique libre
VERROU.	VERROU.	Mode automatique verrouillé
	RETARD.	Retardateur 15s.
VOILE	VOILE	Voile
1/8000	8000	Obturbateur à grande vitesse
	NOIR ET BLANC	Noir et blanc
	PAYSAGE	Mode paysage
	SPORT	Sports
	PORTRAIT	Portrait

Régler la mollette de sélection MODES AP (voir figure 1) sur la position SPORT. Cette position utilise une grande vitesse d'obturation pour prendre clairement une action rapide avoir moins de flou.

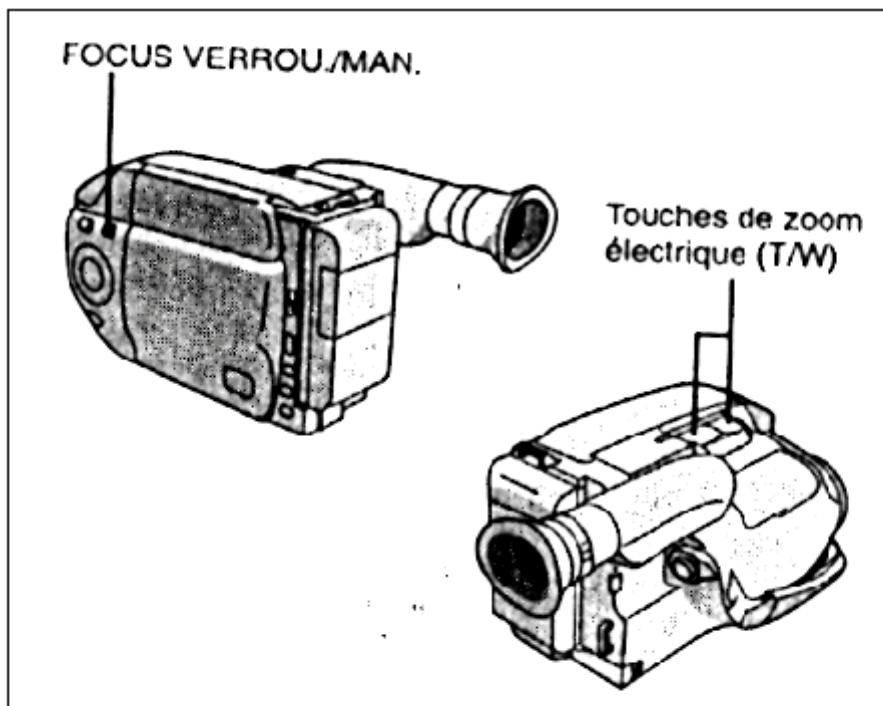

Figure 2

- Passer en **réglage manuel** (voir figure 2) :
 - zoomer en gros plan sur un objet dans le plan de la planche
 - laisser faire la mise au point automatique
 - bloquer alors la mise au point en appuyant sur la touche FOCUS VERROU/MAN. ; l'indication de mémorisation de mise au point apparaît alors dans le viseur (▶●◀).
 - zoomer en sens inverse pour voir toute la planche.

III) Réalisation de la capture :

Lancer le logiciel "VidéoCapt".

- Paramétrer le logiciel en entrant dans les menus suivants :

OPTION → VIDEO FORMAT

Réglage : 1/2 image

Cadrage : aucun

384 - 288

qualité compression : 17 / 1

1210 Ko/s qualité moyenne

OPTION → VIDEO SOURCE

Composite SECAM

Vidéo par défaut

OPTION → VIDEO DISPLAY

Basse résolution

Incrustation pendant l'enregistrement

Compression : rien

OPTION → OVERLAY

- Lancer la capture par :

CAPTURE → VIDEO

Frame rate : 25 (nombre de trames/s)

Capture to memory

- Si l'enregistrement s'est bien passé (pas d'images perdues), penser à le sauvegarder sur disque par

FICHER → ENREGISTRER SOUS